



Loving music

Verify Tonearm / Tonarm

**User manual
Bedienungsanleitung**



Made in Germany

Hi-Fi Components **clearaudio electronic[®]** GmbH

Spardorfer Str. 150 • D-91054 Erlangen • Tel. +49(0) 1805/059595 • FAX +49(0) 09131/51683
www.clearaudio.de • www.analogshop.de • info@clearaudio.de • copyright clearaudio© 2012

Version 1.5_14.03.12_E+D



Loving music

Verify **Tonearm / Tonarm**

User manual / Bedienungsanleitung

Dear **clearaudio** customer,

Thank you for purchasing the **clearaudio** *Verify* – radial tonearm.

The innovative *Verify* - tonearm is using a friction free magnetic bearing technology and it`s design allows a very comfortable and easy set up.

Highest demands and Made in Germany, combined with technology and a timeless design enable the best possible sound enjoyment.

Please read this instruction manual carefully, to avoid any damages or loss of warranty. This manual will help you for an easy set-up and guarantees the highest pleasure for a long time.

We wish you a lot of listening pleasure with your new **clearaudio** *Verify* – tonearm.

clearaudio electronic GmbH



Verify

Tonearm / Tonarm

User manual / Bedienungsanleitung



User manual

1 – 9



Bedienungsanleitung

9 - 17

Contents

Page

1. Packing overview

3

2. Verify – tonearm mounting

4

3. Service

8

4. Technical data

9

Warranty information

19

1. Packing overview

clearaudio has developed a special and secure packing for your *Verify* tonearm that ensures a safe transportation.

Please keep this original packing, if you need to ship the tonearm.

Please check the contents as shown in picture below and in the list at the bottom of this page:

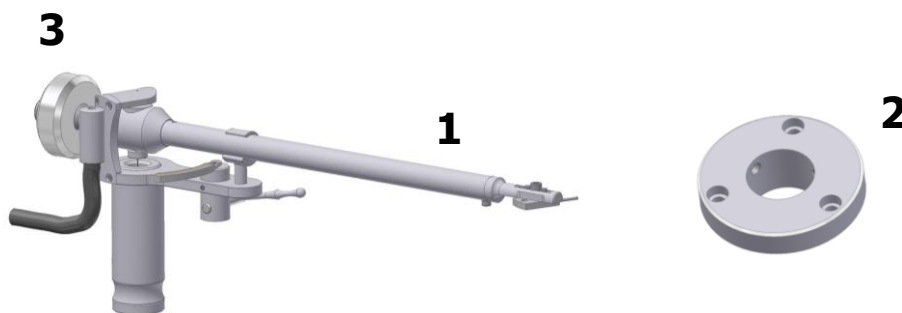

1.	<i>Verify</i> carbon fibre arm with clearaudio phonocable	5.	Screws: - 3 x allen screws M4 x 10 DIN912 - 2 x grub screw M6 x 8 V2A (stainless steel)
2.	<i>Verify</i> mounting base	6.	Paper tonearm alignment gauge (no shown)
3.	clearaudio counter weight	7.	clearaudio Quality certificate, Warranty card, user manual and sales return paper (not shown)
4.	Allen wrench: - 3 mm - 2,5 mm - 1,5 mm Precision screw driver		

2. Verify – tonearm mounting

2.1

Please mount the delivered mounting base with the delivered screws onto your tonearm base (Pic. 1 and 2).

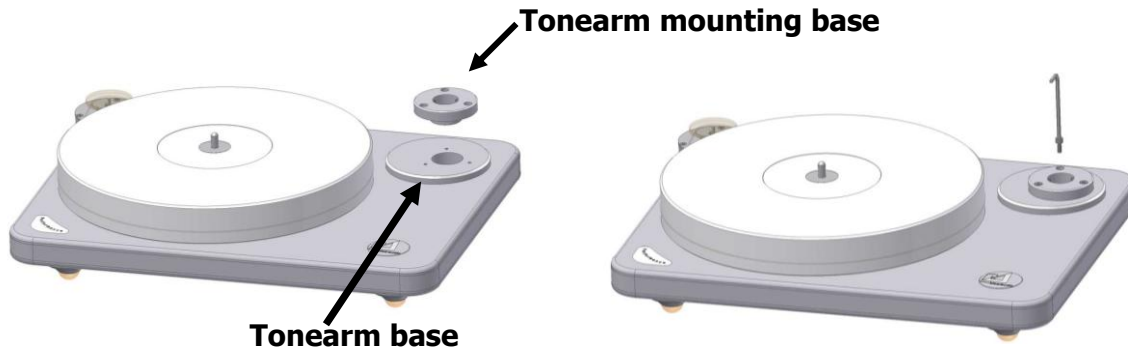

Pic. 1: Mounting the tonearm base

Pic. 2: Mounting the tonearm base

2.2

Please carefully put the tonearm through the tonearm base (Pic. 3).

Now fix the tonearm with the 2 screws and the allen wrench (Pic. 4), not to much, so that you can fine adjust it in the next steps!



Pic. 3: Assembling the tonearm through the tonearm

Pic. 4: Locking the tonearm

2.3

Please mount the cartridge according to the manufacturer's user manual. Please pay attention that the protection stylus guard is attached to the cartridge.

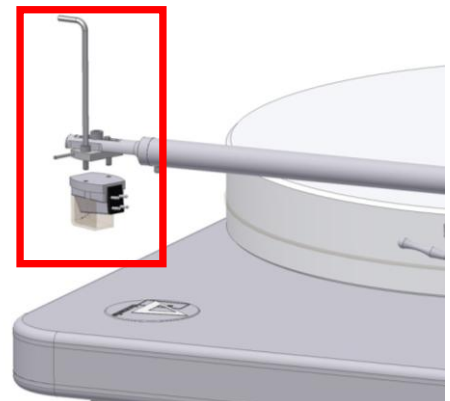

Pic. 5: Mounting the cartridge

2.4

Ensure that the distance from the spindle to the pivot point of the tonearm is exactly 222 mm. Moving the tonearm base in one direction or another will allow you to locate the correct position. After you have reached the correct position, tighten the tonearm base again.

Please use the delivered alignment gauge or for more accurate adjustment the professional cartridge alignment gauge from **clearaudio** (Art. NO: AC 005 www.analogshop.de).

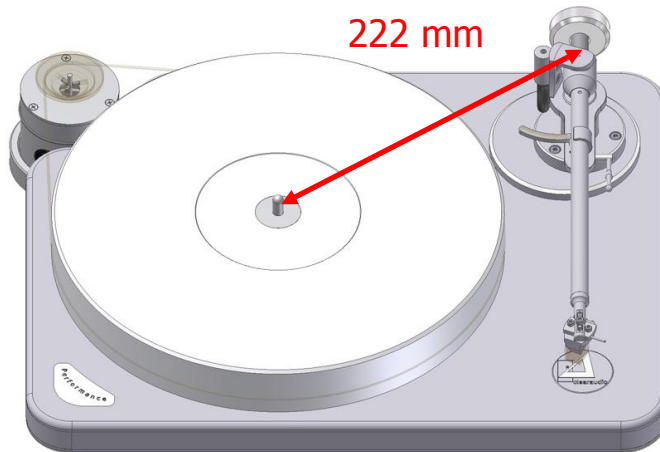

Pic. 6: Distance from pivot to stylus

2.5 Further adjustments

2.5.1 Tracking force pre-set up

Please check or adjust the tracking force always **without a record on the platter!** and according to the manufacturer`s user manual.

2.5.2 Adjustment of the tonearm height (Vertical-Tracking-Angle / VTA)

You can change the height of your tonearm by loosening the two locking screws on the side of the tonearm mounting base (Pic. 7). After loosening the screws, you can move the arm up or down to achieve the required height. Tighten both screws when finished. Please pay attention to adjust the tonearm tube parallel to the turntable chassis!
Re-check tracking force after adjusting VTA.

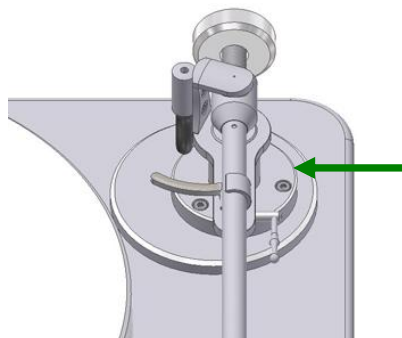

Pic. 7: Adjustment of the tonearm height

2.5.3 Alignment of the tonearm

For the further set-up of the tonearm, you need the cartridge alignment gauge which is included as well. Slide the gauge over the spindle of the turntable platter and turn the platter into the position as shown on the beneath picture.

Lift down the cartridge and place the diamond tip of the cartridge on the reference point of the alignment gauge and make sure that the edges of the tonearm tube are absolutely parallel to the marking lines printed on the cartridge alignment gauge. For that adjustment it is necessary to take a look directly from the top on the tonearm and the alignment gauge.

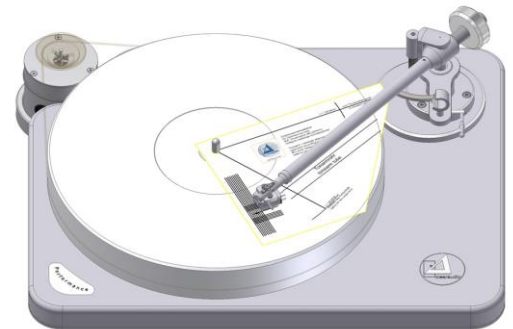

Pic 8: Alignment of the tonearm

If you have to change the position of the diamond tip you can unscrew the allen screw on the top of the tonearm`s headshell and move the cartridge into the corresponding position. Please make also sure that the leading edge of the cartridge is parallel to the marker lines of the cartridge alignment gauge. Fix the right position through looking the headshell screw on the top.

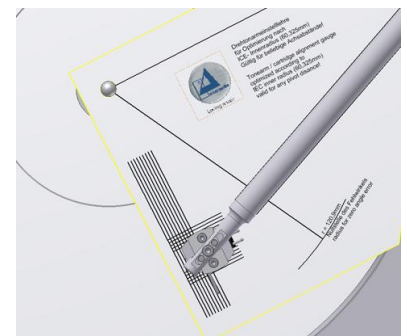

Pic 9: The tonearm tube must be absolute parallel

During final tonearm and cartridge installation, always take a look from the top onto the alignment gauge, to avoid any parallax errors.

2.5.4. Adjustment of the Azimuth

The azimuth indicates the angle of the stylus relative to the record, viewed from the front. It should be exactly 90°.

The Azimuth is already preset at factory.

If you need to change the azimuth, please loosen the screw on the under side of the tonearm near the headshell using the 1.5 mm allen key (Pic 10).

Now you can change the azimuth.

Once the adjustment is finished, lock the screw on the under side of the arm tube near the headshell.

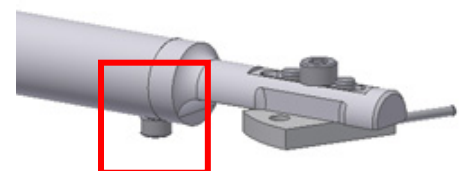

Pic 10: Azimuth adjustment

The installation is done correctly, when at the same time the armtube is parallel to the marking lines on the gauge, the diamond tip is on the reference point and the leading edge of the cartridge is parallel to the lines on the gauge. Finally lock all screws that had been involved during the adjustments.

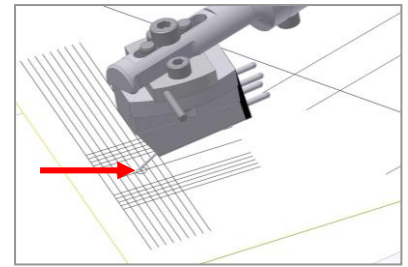

Pic 11: Stylus tip on reference point

2.5.5. Adjustment of the Tracking force

By loosening the screw on the counterweight on the tonearm-tube you can adjust the tracking force of your cartridge by moving the counterweight (shown in the picture below).

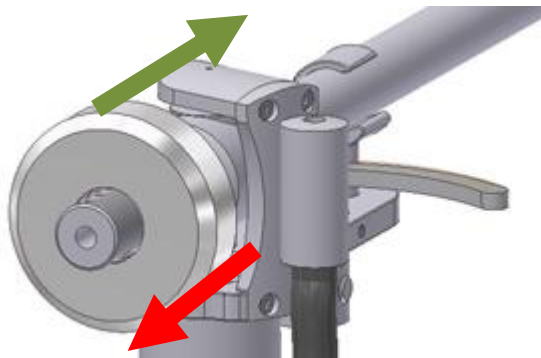

**red arrow (to the end of the tonearm)
= lesser tracking force**

**green arrow (to the beginning of the tonearm)
= more tracking force**

Pic. 12: Adjustment of the Tracking force

2.5.6 Adjustment of the Anti-Skating

You will find the Anti – skating adjustment wheel on the bottom of the tonearm (Pic. 13). The factory installation is preset for a clearaudio MM cartridge at tracking force 2.4 grams and marked with a black stripe on the bolt (view bottom up). You can change your Anti-Skating:

Clockwise = more Anti - Skating
Counter – clockwise = less Anti - Skating



Pic. 13: Adjustment of the Anti-skating

For a perfect Anti-Skating we recommend the **clearaudio** Test record (LPT43039) available at www.analogshop.de or contact your nearest dealer or distributor.

The general set-up is now finished.

Now you can connect your *Verify* -tonearm now with the phono input of your phono-preamplifier.



Loving music

Verify **Tonearm / Tonarm**

User manual / Bedienungsanleitung

3. Service

If any service or repair on a **clearaudio** product is necessary, please contact your dealer / distributor or contact **clearaudio** directly. We can inform you as well about your nearest service location.

PLEASE RETAIN ALL ORIGINAL PACKAGING. You will need it if your turntable needs to be transported and/or shipped. Any further questions you may have about this turntable should be directed to the distributor or directly to **clearaudio** at

clearaudio electronic GmbH
Spardorfer Str 150
91054 Erlangen
Germany

Tel/Phone: +49-(0)1805/059595
www.clearaudio.de
www.analogshop.de
info@clearaudio.de

4. Technical data

Construction:	Friction free tonearm with magnetic bearing technology
Tonearm weight:	200 gram 330 gram (incl. counter weight)
Cartridge balance range:	2.5 gram – 17 gram
Zero points:	Inner: 66,00 mm Outer: 120.9 mm
Audio lead:	clearaudio phonocable: approx. 1 m from tonearm feet: Cable-capacity: 136 pF Cable – induction: 2 µH Cable – resistance: 345 Ω
Overhang:	17.31 mm
Overall length:	302 mm
Effective length:	9 inches (exact 239.31 mm)
Distance from pivot:	222 mm
Offset angle:	23.00°
Maximum offset angle according to the radius:	0.123 °/cm
Anti-skating factor at a radius of 62.9 mm and 126.9 mm:	0.43
Mounting style:	Linn / clearaudio
Warranty:	2 years

* please fill out the warranty card and send it back to clearaudio within 14 days.

clearaudio electronic is not responsible for typographical errors in descriptions. Technical specifications subject to change or improvement without prior notice. Availability as long as stock lasts. Copies and imprints, including extracts, require written conformation from **clearaudio** electronic GmbH; Germany

CE-MARKING 

COPYRIGHT

Recording and reproduction of any sound-material may require the consent of the creator. Please acknowledge the information given in the

- Copyright Act 1956,
- Dramatic and Musical Performers Act 1958,
- Performers Protection Acts 1963 and 1072,
- any more recent legal regulations.

Stand: February 2012



Verify **Tonearm / Tonarm**

User manual / Bedienungsanleitung

Sehr verehrte **clearaudio** – Kundin, sehr verehrter **clearaudio** – Kunde,

Sie haben sich für einen *Verify* - Tonarm entschieden, ein hochwertiges Produkt der **clearaudio** electronic GmbH.

Wir bedanken uns bei Ihnen für das uns entgegengebrachte Vertrauen.

Der innovative *Verify* - Tonarm verfügt über eine reibungsfreie Magnetlagerung und ist so designed, dass Sie diesen sehr einfach und komfortabel montieren können.

Um alle Vorteile des *Verify* -Tonarms nutzen zu können, lesen Sie bitte diese Bedienungsanleitung aufmerksam durch.

Alle Hinweise dienen dem Ausschöpfen der vollen Klangeigenschaften und bewahren Sie vor Fehlbedienungen.

Wir wünschen Ihnen viel Freude mit Ihrem neuen **clearaudio** *Verify* - Tonarm.

clearaudio electronic GmbH

 User manual	1 – 9
 Bedienungsanleitung	11 - 18

Inhaltsverzeichnis	Seite
1. Verpackungsübersicht	12
2. Montage des <i>Verify</i> - Tonarms	13
3. Service	18
4. Technische Daten	18
Garantieinformationen	19

1. Verpackungsübersicht

Der clearaudio *Verify* - Tonarm wird in einer speziellen Verpackung geliefert, somit wird ein sicherer Transport gewährleistet.

Bitte prüfen Sie den Inhalt der Verpackung anhand des unten abgebildeten Bildes und der Inhaltsangabe auf Vollständigkeit. Bewahren Sie die Verpackung für Transportzwecke unbedingt auf.

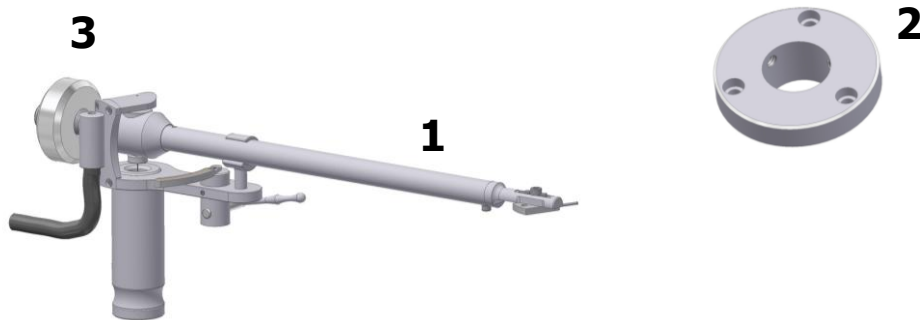

1.	<i>Verify</i> Carbon Tonarm mit clearaudio Phonokabel	5.	Schrauben: - 3 x Inbusschrauben M4 x 10 DIN912 - 2 x Madenschrauben M6 x 8 V2A (Edelstahl)
2.	<i>Verify</i> Montierbasis	6.	Tonarmeinstellschablone (ohne Abbildung)
3.	clearaudio Gegengewicht	7.	clearaudio Garantie -und Qualitätskarte, Bedienungsanleitung, Rücklieferschein (ohne Abbildung)
4.	Inbusschlüssel: - 3 mm - 2,5 mm - 1,5 mm Präzisions - Schraubenzieher		

2. Montage des Verify – Tonarms

2.1

Bitte montieren Sie die Montierbasis auf die Tonarmbasis mittels der mitgelieferten Schrauben auf Ihren Plattenspieler (Abb. 1 und 2).



Abb. 1: Montieren der Basis

Abb. 2: Montieren der Basis

2.2

Bitte führen Sie vorsichtig den Tonarm durch die aufgeschraubte Basis (Abb.3). Befestigen Sie den Tonarm durch vorsichtiges Anziehen der Schrauben seitlich in der Montierbasis. Ziehen Sie nur so fest an, dass Sie die Schrauben zu weiteren Einstellungen wieder leicht lösen können.

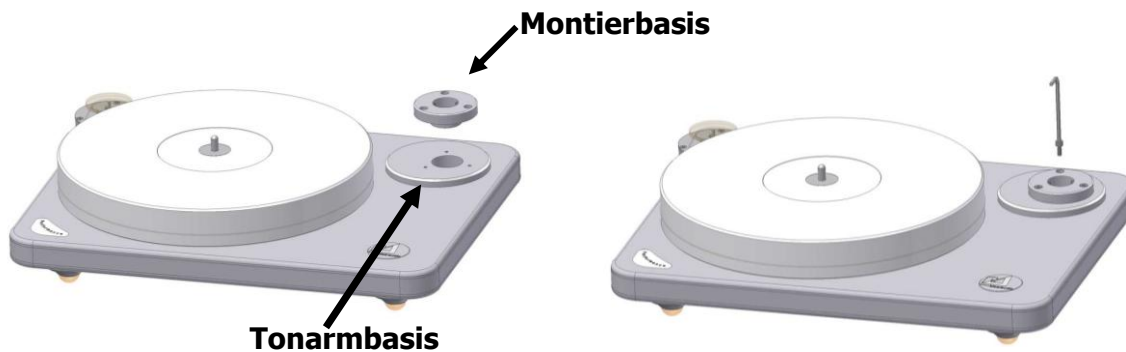

Abb. 3: Einsetzen des Tonarms

Abb. 4: Befestigen des Tonarms

2.3

Montieren Sie nun den Tonabnehmer laut der Bedienungsanleitung des jeweiligen Herstellers. Achten Sie darauf, dass Sie Ihren Nadelschutz auf den Tonabnehmer aufsetzen, um diesen vor Beschädigungen zu schützen.



Abb. 5: Montieren des Tonabnehmers

2.4

Zur exakten Einstellung des Drehpunktes des Tonarms empfehlen wir die **clearaudio** Drehtonarm Einstellschablone (Art. AC 005 unter www.analogshop.de). Sie können allerdings hierzu auch ein Lineal benutzen! Hierbei müssen Sie darauf achten, dass der Abstand der Spindel zum Drehpunkt des Tonarms exakt 222 mm betragen muss! Den Abstand können Sie durch Drehen der Tonarmbasis einstellen.

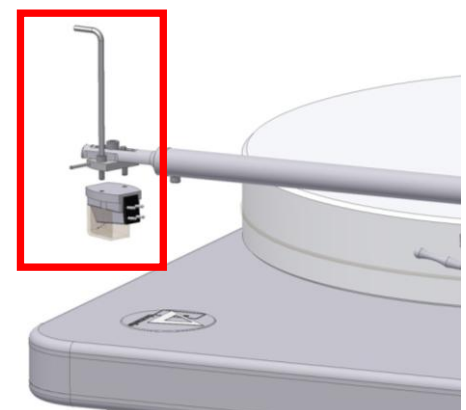

Abb. 6: Abstand der Spindel zum Drehpunkt des Tonarms

2.5 Weitere Einstellungen

2.5.1 Voreinstellung der Auflagekraft

Bitte beachten Sie beim Prüfen oder Einstellen Ihrer Auflagekraft, **dass keine Vinyl – Platte aufgelegt ist** und achten Sie auf die Bedienhinweise des jeweiligen Herstellers.

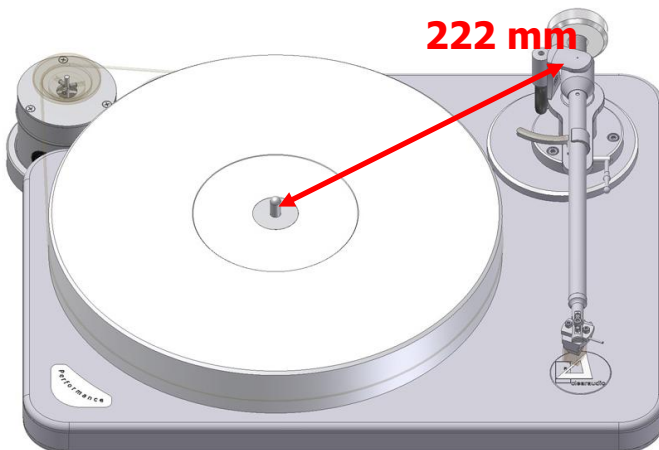
2.5.2 Einstellung der Tonarmhöhe (Vertical-Tracking-Angle / VTA)

Um die Höhe Ihres Tonarms richtig einzustellen, lösen Sie bitte beide Justierschrauben am Fuß der Montierbasis, diese befinden sich seitlich in einer Vertiefung(Abb. 7) und können mit dem Schraubendreher gelöst und nach der Höheneinstellung wieder angezogen werden! Bitte achten Sie darauf, dass das Tonarmrohr parallel zum Chassis läuft!



Abb. 7: Einstellung der Tonarmhöhe

2.5.3 Ausrichtung des Tonarms / Tonabnehmers

Zu den nachfolgenden Einstellungen legen Sie die Einstellschablone auf den Plattenteller auf. Entfernen Sie den Nadelschutz des Tonabnehmers. Wenn Sie den Tonabnehmer etwa auf Plattenmitte absenken, sollte seitlich betrachtet, die Oberkante des Tonabnehmerkörpers parallel zur Schallplattenoberfläche verlaufen. Als Orientierung kann hier auch das Tonarmrohr dienen. Die genaueste Einstellung erreichen Sie, wenn Sie die Parallelität mithilfe eines Geodreiecks überprüfen.

Falls nötig, passen Sie die Tonarmhöhe durch Verschieben des Tonarmes in der Tonarmbohrung in die entsprechende Richtung an und fixieren Sie diese Tonarmposition durch Anziehen der seitlichen Madenschraube.

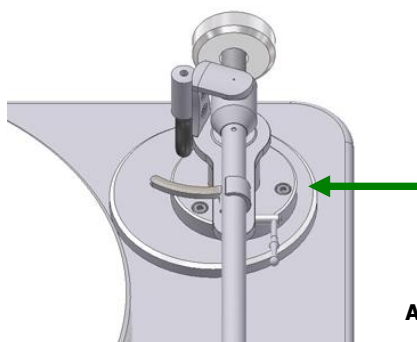
Senken Sie nun den Tonabnehmer wieder auf die Plattenoberfläche ab und betrachten Sie den Tonabnehmer von vorne.

Prüfen Sie, ob die obere Tonabnehmerkante parallel zur Plattenoberfläche verläuft. Passen Sie gegebenenfalls die Tonabnehmerposition an, indem Sie die kleine Inbusschraube auf der Tonarmrohrunterseite in der Nähe des Headshells vorsichtig lösen (Achtung: nicht ganz heraus drehen!), damit sich das Headshell mit montiertem Tonabnehmer um die Längsachse verdrehen lässt.

Nachdem Sie die richtige Position gefunden haben, ziehen sie die kleine Inbusschraube wieder vorsichtig fest, ohne dabei die zuvor gewählte Position zu verändern.

! Drehen Sie das Headshell nicht, während sich der Abtastdiamant auf der Schallplatte befindet! Es ist notwendig die Nadel von der Schallplatte abzuheben und anschließend die Parallelität erneut zu prüfen.

Nun können Sie den Tonarm in dieser Position fixieren, indem Sie die Madenschraube auf der rechten Seite der Montierbasis mit dem mitgelieferten Inbusschlüssel handfest anziehen.

Zur Tonarm- und Tonabnehmerjustage benötigen Sie die ebenfalls mitgelieferte Einstellschablone. Drehen Sie anschließend den Plattenteller soweit, dass in etwa die Position wie in nebenstehender Abbildung erreicht wird.

Wenn die Flanken des Tonarmrohres von oben betrachtet absolut parallel mit den Markierungslinien der Einstellschablone abschließen, können Sie mithilfe des Tonarmliftes den Diamanten des Tonabnehmers auf den Referenzpunkt der Einstellschablone absenken.



Abb 8: Ausrichtung des Tonarms



Abb 9: Parallelität des Tonarms

2.5.4. Folgende Einstellung dient nur zur Optimierung des Azimuts

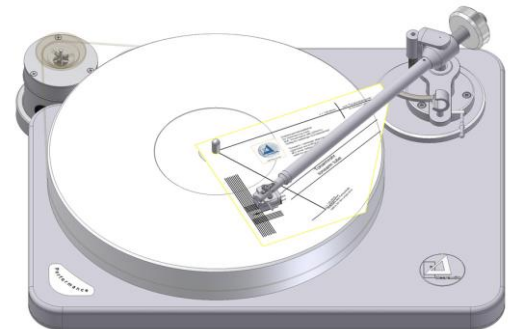
Der Azimut bezeichnet den Winkel, den die Nadel des Tonabnehmersystems - von vorne betrachtet - zur Schallplatte einnimmt. Er sollte exakt 90 Grad zur Rille / Schallplatte betragen.

Der Azimut ist werksseitig schon eingestellt.

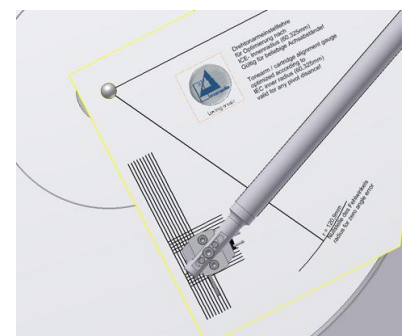

Abb 10: Azimut - Einstellung

Falls Sie den Azimuth noch optimieren wollen, senken Sie den Tonabnehmer wieder auf die Plattenoberfläche ab und betrachten Sie den Tonabnehmer von vorne.

Prüfen Sie, ob die obere Tonabnehmerkante parallel zur Plattenoberfläche verläuft. Passen Sie gegebenenfalls die Tonabnehmerposition an, indem Sie die kleine Inbusschraube auf der Tonarmrohrunterseite in der Nähe des Headshells vorsichtig lösen (Achtung: nicht ganz heraus drehen!), damit sich das Headshell mit montiertem Tonabnehmer um die Längsachse verdrehen lässt. Blicken Sie bei diesen Einstellungen immer im Lot, also direkt von oben auf den Tonarm und Tonabnehmer, um Parallaxenfehler zu vermeiden.

Nachdem Sie die richtige Position gefunden haben, ziehen sie die kleine Inbusschraube wieder vorsichtig fest, ohne dabei die zuvor gewählte Position zu verändern.

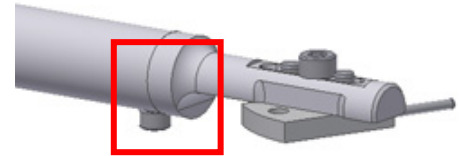
! Drehen Sie das Headshell nicht, während sich der Abtastdiamant auf der Schallplatte befindet! Es ist notwendig die Nadel von der Schallplatte abzuheben und anschließend die Parallelität erneut zu prüfen.

Nun können Sie den Tonarm in dieser Position fixieren, indem Sie die Madenschraube auf der rechten Seite der Montierbasis mit dem mitgelieferten Inbusschlüssel handfest anziehen.

Sie haben die Justage korrekt durchgeführt, wenn die beiden Markierungslinien der Einstellschablone mit den Tonarmrohrflanken parallel in Linie zueinander verlaufen, der Tonabnehmerdiamant exakt auf dem eingekreisten Referenzpunkt liegt und die Vorderkante des Tonabnehmers parallel zu den Linien auf der Einstellschablone verläuft. Fixieren Sie anschließend alle von den Einstellungen betroffenen Schrauben etwas kräftiger.



Abb 11: Korrekte Position des Abtastdiamanten

2.5.5. Einstellung der Auflagekraft (Tracking Force)

Druch Lösen der Schraube auf dem Gegengewicht und durch Verschieben des Gegengewichts nach vorne oder nach hinten, können Sie die Auflagekraft verändern (siehe Abb. 12)

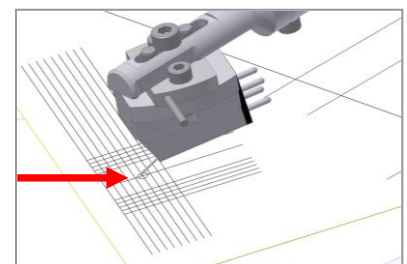
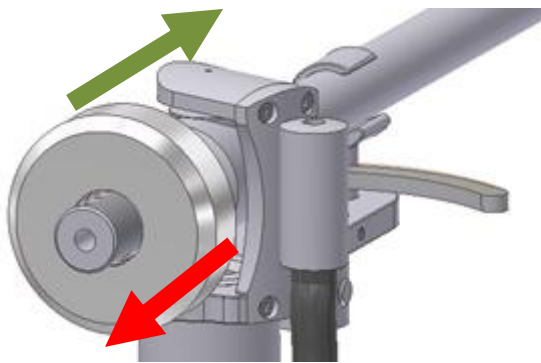

**Roter Pfeil (Verschiebung Richtung Tonaufnahme)
= weniger Auflagekraft**
**Grüner Pfeil (Verschiebung Richtung Tonaufmanfang)
= mehr Auflagekraft**

Abb 12: Einstellung der Auflagekraft

2.5.6 Einstellung des Anti - Skating

Zum Einstellen des Antiskating befindet auf der Unterseite des Tonarms eine Einstellschraube.

Der Tonarm wird vom Hause **clearaudio** aus mit einer Auflagekraft von 2,4 Gramm gemäß einem **clearaudio** MM Tonabnehmer eingestellt. Diese Einstellung ist auf Ihrem Tonarm (von unten betrachtet) mit einem schwarzen Strich markiert.

Sie können das Anti - Skating folgendermaßen ändern:

Drehen im Uhrzeiger = stärkeres Anti-Skating

Drehen gegen den Uhrzeiger = weniger Anti-Skating



Abb. 13: Einstellung des Antiskating

Für eine professionelle und perfekte Ant - Skating – Einstellung empfehlen wir die **clearaudio** Test Record erhältlich über www.analogshop.de (LPT43039) oder in Ihrem Fachhandel.

Die Tonarmjustage ist nun abgeschlossen und Ihr *Verify* - Tonarm ist nun spielbereit.
clearaudio wünscht Ihnen viel Spass beim Musikhören!

3. Service

Wenden Sie sich in einem Servicefall bitte zunächst an Ihren **clearaudio** Fachhändler. Erst wenn dort der Fehler bestätigt und nicht behoben werden kann, senden Sie das Gerät bitte an unten aufgeführte Anschrift:

clearaudio electronic GmbH

Spardorfer Str 150
91054 Erlangen
Germany

Tel/Phon: +49-(0)1805/059595
(0,14 € pro Minute aus dem deutschen Festnetz)
Fax: +49-(0)9131/51683
www.clearaudio.de
www.analogshop.de
info@clearaudio.de

4. Technische Daten

Konstruktionsprinzip:	Reibungsfreier Tonarm mit Magnet - Technology
Tonarmgewicht:	200 gr. 330 gr. (inkl. Gegengewicht)
Justierbare Tonabnehmer:	2,5 gr. – 17 gr.
Nullpunkt:	Innerer: 66,00 mm Äußerer: 120,9 mm
Signalkabel:	clearaudio Phonokabel ca. 1 m ab Tonarmfuß: Kabel-Kapazität: 136 pF Kabel-Induktion: 2 µH Kabel-Widerstand: 345 Ω
Überhang:	17,31 mm
Gesamtlänge:	302 mm
Effektive Tonarmlänge:	239,31 mm
Achsabstand (Plattenzentrum bis Tonarmdrehpunkt):	222 mm
Kröpfungswinkel:	23,00°
Abs. Maximum des relativen Fehlwinkels (bes. Auf Radius):	0,123 °/cm
Mittlerer Skatingfaktor bei Radien 62,9mm und 126,9mm:	0,43
Tonarmaufnahmebohrung:	Linn / clearaudio
Garantie*:	2 Jahre

* bitte Garantiekarte ausfüllen innerhalb von 14 Tagen an clearaudio zurück senden

Änderungen bleiben vorbehalten. Lieferbar solange Vorrat reicht. Für Druckfehler keine Haftung. Irrtümer vorbehalten- Kopien und Abdrucke – auch nur auszugsweise – bedürfen der schriftlichen Genehmigung durch die **clearaudio** electronic GmbH.

Stand: Februar 2012



CE-MARKIERUNG



URHEBERRECHT

Aufnahme und Wiedergabe jeglichen Tonmaterials kann die Zustimmung des Urhebers erfordern. Beachten Sie dazu folgende Informationsschriften.

- Copyright Act 1956 (Urheberrechtsgesetz 1956)
- Dramatic and Musical Performers Act 1958 (Gesetz über dramatische und musikalische Aufführungsrechte, 1958)
- Performers Protection Acts 1963 and 1972 (Künstlerschutzgesetze von 1963 und 1972)
- Jegliche nachfolgende, gesetzliche Verfügungen und Bestimmungen.

ENGLISH

WARRANTY

For warranty information, contact your local clearaudio distributor.

RETAIN YOUR PURCHASE RECEIPT

Your purchase receipt is your permanent record of a valuable purchase.

It should be kept in a safe place to be referred to as necessary for insurance purposes or when corresponding with clearaudio.

IMPORTANT

When seeking warranty service, it is the responsibility of the consumer to establish proof and date of purchase. Your purchase receipt or invoice is adequate for such proof.

FOR U.K. ONLY

This undertaking is in addition to a consumer's statutory rights and does not affect those rights in any way.

FRANÇAIS

GARANTIE

Pour des informations sur la garantie, contacter le distributeur local clearaudio.

CONSERVER L'ATTESTATION D'ACHAT

L'attestation d'achat est la preuve permanente d'un achat de valeur. La conserver en lieu sûr pour s'y reporter aux fins d'obtention d'une couverture d'assurance ou dans le cadre de correspondances avec clearaudio.

IMPORTANT

Pour l'obtention d'un service couvert par la garantie, il incombe au client d'établir la preuve de l'achat et d'en corroborer la date. Le reçu ou la facture constituent des preuves suffisantes.

DEUTSCH

GARANTIE

Bei Garantiefragen wenden Sie sich bitte zunächst an Ihren clearaudio-Händler.

Heben Sie Ihren Kaufbeleg gut auf.

WICHTIG!

Die Angaben auf Ihrer Quittung erlauben uns die Identifizierung Ihres Gerätes und belegen mit dem Kaufdatum die Dauer Ihrer Garantie-Ansprüche.

Für Serviceleistungen benötigen wir stets die Gerätenummer.

Diese finden Sie auf dem Typenschild auf der Rückseite des Gerätes oder auch in der beigelegten Garantie-Registrierkarte.

NEDERLANDS

GARANTIE

Voor inlichtingen omtrent garantie dient u zich tot uw plaatselijke clearaudio.

UW KWITANTIE, KASSABON E.D. BEWAREN

Uw kwitantie, kassabon e.d. vormen uw bewijs van aankoop van een waardevol artikel en dienen op een veilige plaats bewaard te worden voor evt, verwijzing bijv, in verband met verzekering of bij correspondentie met clearaudio.

BELANGRIJK

Bij een evt, beroep op de garantie is het de verantwoordelijkheid van de consument een gedateerd bewijs van aankoop te tonen. Uw kassabon of factuur zijn voldoende bewijs.

ITALIANO

GARANZIA

L'apparecchio è coperto da una garanzia di buon funzionamento della durata di un anno, o del periodo previsto dalla legge, a partire dalla data di acquisto comprovata da un documento attestante il nominativo del Rivenditore e la data di vendita. La garanzia sarà prestata con la sostituzione o la riparazione gratuita delle parti difettose.

Non sono coperti da garanzia difetti derivanti da uso improprio, errata installazione, manutenzione effettuata da personale non autorizzato o, comunque, da circostanze che non possano riferirsi a difetti di funzionamento dell'apparecchio. Sono inoltre esclusi dalla garanzia gli interventi inerenti l'installazione e l'allacciamento agli impianti di alimentazione.

Gli apparecchi verranno riparati presso i nostri Centri di Assistenza Autorizzati. Le spese ed i rischi di trasporto sono a carico del cliente. La casa costruttrice declina ogni responsabilità per danni diretti o indiretti provocati dalla inosservanza delle prescrizioni di installazione, uso e manutenzione dettagliate nel presente manuale o per guasti dovuti ad uso continuato a fini professionali.

ESPAÑOL

GARANTIA

Para obtener información acerca de la garantía póngase en contacto con su distribuidor clearaudio.

GUARDE SU RECIBO DE COMPRA

Su recibo de compra es su prueba permanente de haber adquirido un aparato de valor. Este recibo deberá guardarlo en un lugar seguro y utilizarlo como referencia cuando tenga que hacer uso del seguro o se ponga en contacto con clearaudio.

IMPORTANTE

Cuando solicite el servicio otorgado por la garantía el usuario tiene la responsabilidad de demostrar cuándo efectuó la compra. En este caso, su recibo de compra será la prueba apropiada.