



Loving music

# Unify

Bras de lecture

## Instructions d'utilisation (pour tous les bras de lecture Unify)



Unify Carbon silver



Unify Carbon black

**Made in Germany**

Hi-Fi Components **clearaudio<sup>®</sup> electronic GmbH**

Spardorfer Str. 150 ● D-91054 Erlangen ● Tel. +49(0) 9131 / 40 300100 ● FAX +49(0) 09131/51683  
[www.clearaudio.de](http://www.clearaudio.de) ● [www.analogshop.de](http://www.analogshop.de) ● [info@clearaudio.de](mailto:info@clearaudio.de) / copyright clearaudio© 2012

Chers mélomanes,

Nous vous remercions d'avoir acheté un bras de lecture **clearaudio Unify**.

La qualité de fabrication de ce bras de lecture répond aux plus hauts standards de tolérance et de qualité.

Veillez à consulter ces instructions d'utilisation afin de vous assurer d'installer correctement, d'éviter d'endommager et d'entretenir correctement votre bras de lecture **clearaudio Unify**, qui vous procurera de longues années de plaisir musical.

Votre **clearaudio** team

## Avertissements

- Ne pas exposer à la pluie ou à l'humidité
- Ne pas enlever le capot de protection
- Ne rien insérer à l'intérieur des trous de ventilation
- Ne pas manipuler le câble secteur avec les mains humides
- Ne pas placer une source de flammes, telle qu'une bougie, à proximité

## Marquage CE



## COPYRIGHT

L'enregistrement et la reproduction d'un disque peuvent être soumis à autorisation.

Pour plus d'informations, veuillez vous référer à :

- copyright act 1956
- dramatic et musical Performers act 1958
- performers protection acts 1963 et 1972
- toute loi ou article de loi se referant au sujet.



# *Unify*

Instructions d'utilisation

---

**Instructions d'utilisation**

**4 – 9**

## **Contenu**

<b>1. Contenu de l'emballage</b>	<b>4</b>
<b>2. Montage du bras de lecture Unify</b>	<b>5</b>
<b>3. Entretien</b>	<b>8</b>
<b>5. Caractéristiques techniques</b>	<b>9</b>
<b>6. Garantie et informations</b>	<b>18</b>

## 1. contenu de l'emballage

Le bras de lecture *Unify* est livré dans un emballage spécialement conçu pour assurer son transport dans les meilleures conditions. Assurez-vous de la conformité du contenu tel que décrit et la liste ci-dessous:

1.	Bras Unify en fibres de carbone et câble Superwire ou boîtier de connexion RCA	6.	Vis Allen et rondelle pour réguler la tension du câble
2.	Base du bras de lecture <i>Unify</i>	7.	Vis Allen et rondelle pour utiliser avec l'espaceur/poids pour la cellule
3.	Contrepoids <b>clearaudio</b> Turbo Weight	8.	Espaceur/poids pour la cellule
4.	Clé Allen - 2,5 mm - 3mm	9.	<b>clearaudio</b> mode d'emploi, carte de Garantie à qualité, Formulaire service
5.	Système de poids antiskating à tête de lecture		

Outils nécessaires:

- Gabarit d'alignement de la cellule **clearaudio** (AC005/IEC) ou [www.analogshop.de](http://www.analogshop.de)
- **clearaudio** Weight Watcher (AC094) ou [www.analogshop.de](http://www.analogshop.de)

## 2. Montage du bras de lecture

Veillez noter que ces instructions concernent le montage du bras de lecture *Unify* sur n'importe quelle platine **clearaudio**. L'installation sur des platines d'autres fabricants est possible mais n'est pas documentée dans les présentes instructions. Référez-vous aux instructions du fabricant de la platine utilisée.

1. Montez la base du bras de lecture sur l'embase du bras. Utilisez les vis sans écrou (pièces n°6) pour les bases de la gamme Champion. Utilisez les vis avec écrou pour toutes les autres platines **clearaudio**.

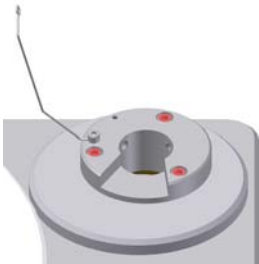

**illustration 1:** montage de la base du bras de lecture Unify

2. Assurez-vous que la distance entre l'axe du plateau et le point de pivot du bras de lecture est exactement de 222mm. En modifiant légèrement la position de l'embase du bras de lecture, vous pouvez trouver le réglage exact. Une fois la distance précise obtenue, sécurisez le réglage en serrant les vis de l'embase.

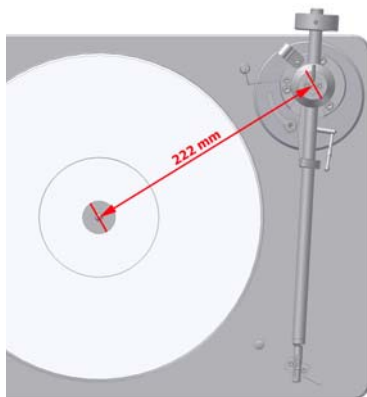

**illustration 2:** distance entre l'axe du plateau et le point de pivot (222 mm)

3. Ouvrez précautionneusement l'emballage de protection et déballez le tube du bras **Attention:** une fois l'emballage de protection ouvert, tirez-le le long du tube avec précaution. Ensuite, placez le tube du bras de lecture sur le point de pivot et sécurisez-le sur son support. Utilisez la vis de régulation de la tension du câble et la rondelle pour installer et sécuriser le câble avec la base du bras de lecture.



**illustration 3:** positionner le tube du bras de lecture sur le point de pivot



**illustration 4:** Détail: vis de régulation de la tension du câble

4. Faites glisser le **clearaudio** Turbo Weight sur la tige du bras de lecture. Sécurisez le contrepois dans sa position en serrant la vis sur le contrepois. Il s'agit d'un réglage temporaire, le réglage final interviendra lors de la mise en place de la cellule.

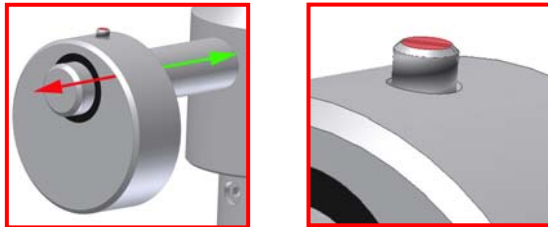

Illustration 5: Turbo weight

5. Installez la cellule conformément aux instructions du constructeur.

6. Utilisez le **clearaudio** Weight Watcher (AC094) ou le gabarit Smart Stylus (AC089) pour régler la force d'appui (référez-vous aux instructions du fabricant de la cellule de lecture en ce qui concerne la force d'appui recommandée). L'ajustement de la force d'appui s'effectue en approchant ou éloignant le poids du point de pivot sur la tige).

**Remarque:** Lorsque vous sécuriserez le réglage du poids, assurez-vous que celui-ci est parfaitement vertical.

7. Alignez le déport et l'angle offset de la cellule en utilisant le gabarit d'alignement de la cellule **clearaudio** (AC005/IEC) puis vérifiez à nouveau la force d'appui.

8. Insérez le câble du poids antiskating à travers la tige du support antiskating et fixez-le au pas fileté se trouvant sur le petit cylindre supérieur du support de bras de lecture.

**Remarque:** Lorsque le câble est proche du pivot, cela équivaut environ à une force antiskating de 0,50 grammes. Chaque pas additionnel de 3mm le long de la tige filetée augmentera la force antiskating de 0,50 grammes pour atteindre une force maximale de 3,0 grammes à l'extrémité de la tige.

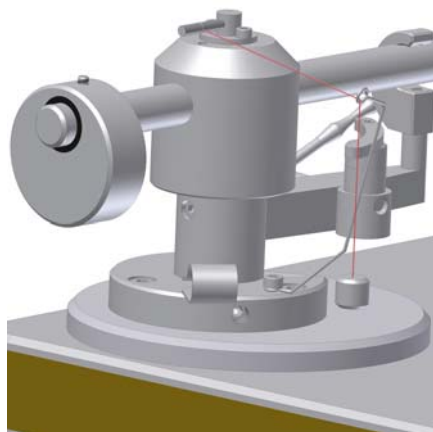
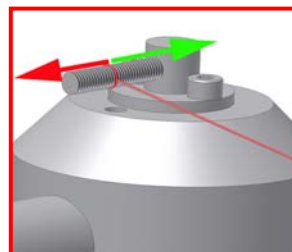

Illustration 6: mise en place du poids antiskating



Flèche verte = moins d'antiskating  
Flèche rouge = avantage d'antiskating

Illustration 7: mise en place du poids antiskating

9. La hauteur du bras (VTA) peut être ajustée en desserrant les deux vis sur le côté de l'embase du bras de lecture (approximativement aux positions 10 h00 et 12 h00). Une fois desserré, vous pouvez monter ou descendre le bras pour obtenir la hauteur souhaitée. Resserrez ensuite les vis. Vérifiez à nouveau la force de suivi après cette procédure.

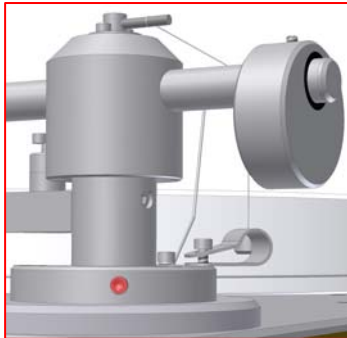
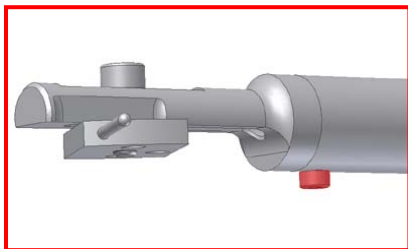

**illustration 8:** première vis pour le réglage de la hauteur



**illustration 9:** seconde vis pour le réglage de la hauteur

10. Le réglage de l'azimut est rendu possible par la présence d'une petite vis Allen sous le bras de lecture à l'endroit où la coquille de la cellule de lecture se joint au tube en carbone du bras de lecture. Une fois cette vis desserrée, vous pouvez tourner légèrement la coquille dans une direction ou l'autre. N'oubliez pas de resserrer la vis lorsque vous avez trouvé le réglage adéquat.



**illustration 10:** vis Allen sous le tube du bras de lecture

11. Écoutez des disques qui vous sont familiers et procédez éventuellement à des ajustements si nécessaires en suivant les instructions d'utilisation du fabricant de la cellule.

12. Veillez à toujours remettre le bras de lecture en place après l'avoir relevé du disque.

## 3. Entretien

Si vos produits **clearaudio** nécessitent un entretien ou une réparation, contactez votre revendeur ou distributeur le plus proche ou directement **clearaudio**. Nous vous fournirons les coordonnées de votre distributeur le plus proche.

Veillez à conserver l'emballage d'origine. Il vous servira pour expédier ou transporter vos produits **clearaudio**. Toute autre question concernant les produits **clearaudio** peuvent être adressées à votre distributeur ou directement à **clearaudio** à l'adresse suivante :

clearaudio electronic GmbH

Spardorfer Str 150  
91054 Erlangen  
Germany

Tel/Phone: +49-(0)9131/ 40 300 100  
Fax: +49-(0)9131/51683

[www.clearaudio.de](http://www.clearaudio.de)  
[www.analogshop.de](http://www.analogshop.de)  
[info@clearaudio.de](mailto:info@clearaudio.de)

## 4. Caractéristiques techniques

### Caractéristiques géométriques pour les versions 9"-10"-12"-14"

Optimisé pour un diamètre de sillon externe de 146,05mm à interne de 80mm

Le point de contact nul à l'angle aux Rayons 130,3 mm et 85,7 mm

Longueur effective du bras = Axe – Distance + Contrepoids

Ordre d'installation :

1. Contrôle ou réglage de distance d'axe
2. Mise en place du contrepoids
3. Utilisez un des points de contact nul pour ajuster la position de la cellule
4. Réglage de l'anti-skating



Modèle:	9"	10"	12"	14"
Masse effective du bras:	9g	10g	12 g	12.7 g
Equilibre de la cellule:	2.5g – 17g	2.5g – 17g	2.5g – 17g	2.5g – 17g
Force d'appui verticale:	3g	3g	3g	3g
Points nuls:	Int: 66,04mm Ext: 120,9mm	Int: 66,04mm Ext: 120,9mm	Int: 66,04mm Ext: 120,9mm	Int: 66,04mm Ext: 120,9mm
Câble:	Clearaudio Superwire 1,2 m ou boîtier de connexion RCA, tous deux équipés avec des fiches MPC clearaudio.			
Déport:	17,3 mm	15,48 mm	12,9 mm	12,4 mm
Longueur totale:	300 mm	335 mm	390 mm	420 mm
Longueur effective du bras de lecture:	9,4 inches (exact 239,3 mm)	10 inches (exact 265,45 mm)	12,5 inches (exact 316,9 mm)	13,4 inches (exact 339,4 mm)
Distance axe du plateau-pivot:	222mm	249,97 mm	304 mm	327 mm
Angle d'inclinaison:	23,00°	20,61°	17,16°	16,00°
Angle d'inclinaison max par rapport au diamètre:	0,123 °/cm	0,109 °/cm	0,089 °/cm	0,083 °/cm
Facteur skating moyen à un diameter de 133mm et 83,9mm:	0,49	0,41	0,36	0,33
Montage du bras de lecture de type:	Linn	Linn	Linn	Linn
Garantie*:	3 ans	3 ans	3 ans	3 ans

\* seulement si la carte de garantie est correctement remplie et retournée à **clearaudio**.

Les illustrations et les informations techniques sont sujettes à modification à tout moment et n'engagent aucunement le fabricant.



Loving music

# Unify

Instructions d'utilisation

Pour bénéficier de la garantie **clearaudio** il est nécessaire de compléter et retourner la carte d'enregistrement de votre produit **clearaudio** dans les deux semaines suivant sa date d'achat. La garantie **clearaudio** de deux ans ne s'applique qu'aux produits retournés dans leur emballage d'origine.

## **ENGLISH WARRANTY**

For warranty information, contact your local clearaudio distributor.

### **RETAIN YOUR PURCHASE RECEIPT**

Your purchase receipt is your permanent record of a valuable purchase.

It should be kept in a safe place to be referred to as necessary for insurance purposes or when corresponding with clearaudio.

### **IMPORTANT**

When seeking warranty service, it is the responsibility of the consumer to establish proof and date of purchase. Your purchase receipt or invoice is adequate for such proof.

### **FOR U.K. ONLY**

This undertaking is in addition to a consumer's statutory rights and does not affect those rights in any way.

## **FRANÇAIS**

### **GARANTIE**

Pour des informations sur la garantie, contacter le distributeur local clearaudio.

### **CONSERVER L'ATTESTATION D'ACHAT**

L'attestation d'achat est la preuve permanente d'un achat de valeur. La conserver en lieu sûr pour s'y reporter aux fins d'obtention d'une couverture d'assurance ou dans le cadre de correspondances avec clearaudio.

### **IMPORTANT**

Pour l'obtention d'un service couvert par la garantie, il incombe au client d'établir la preuve de l'achat et d'en corroborer la date. Le reçu ou la facture constituent des preuves suffisantes.

## **DEUTSCH**

### **GARANTIE**

Bei Garantiefragen wenden Sie sich bitte zunächst an Ihren clearaudio-Händler.

Heben Sie Ihren Kaufbeleg gut auf.

### **WICHTIG!**

Die Angaben auf Ihrer Quittung erlauben uns die Identifizierung Ihres Gerätes und belegen mit dem Kaufdatum die Dauer Ihrer Garantie-Ansprüche.

Für Serviceleistungen benötigen wir stets die Gerätenummer.

Diese finden Sie auf dem Typenschild auf der Rückseite des Gerätes oder auf dem Tonarm sowie in der beigefügten Garantie-Registrierkarte.

## **NEDERLANDS**

### **GARANTIE**

Voor inlichtingen omtrent garantie dient u zich tot uw plaatselijke clearaudio.

### **UW KWITANTIE, KASSABON E.D. BEWAREN**

Uw kwitantie, kassabon e.d. vormen uw bewijs van aankoop van een waardevol artikel en dienen op een veilige plaats bewaard te worden voor evt, verwijzing bijv, in verband met verzekering of bij correspondentie met clearaudio.

### **BELANGRIJK**

Bij een evt, beroep op de garantie is het de verantwoordelijkheid van de consument een gedateerd bewijs van aankoop te tonen. Uw kassabon of factuur zijn voldoende bewijs.

## **ITALIANO**

### **GARANZIA**

L'apparecchio è coperto da una garanzia di buon funzionamento della durata di un anno, o del periodo previsto dalla legge, a partire dalla data di acquisto comprovata da un documento attestante il nominativo del Rivenditore e la data di vendita. La garanzia sarà prestata con la sostituzione o la riparazione gratuita delle parti difettose.

Non sono coperti da garanzia difetti derivanti da uso improprio, errata installazione, manutenzione effettuata da personale non autorizzato o, comunque, da circostanze che non possano riferirsi a difetti di funzionamento dell'apparecchio. Sono inoltre esclusi dalla garanzia gli interventi inerenti l'installazione e l'allacciamento agli impianti di alimentazione.

Gli apparecchi verranno riparati presso i nostri Centri di Assistenza Autorizzati. Le spese ed i rischi di trasporto sono a carico del cliente. La casa costruttrice declina ogni responsabilità per danni diretti o indiretti provocati dalla inosservanza delle prescrizioni di installazione, uso e manutenzione dettagliate nel presente manuale o per guasti dovuti ad uso continuato a fini professionali.

## **ESPAÑOL**

### **GARANTIA**

Para obtener información acerca de la garantía póngase en contacto con su distribuidor clearaudio.

### **GUARDE SU RECIBO DE COMPRA**

Su recibo de compra es su prueba permanente de haber adquirido un aparato de valor, Este recibo deberá guardarlo en un lugar seguro y utilizarlo como referencia cuando tenga que hacer uso del seguro o se ponga en contacto con clearaudio.

### **IMPORTANTE**

Cuando solicite el servicio otorgado por la garantía el usuario tiene la responsabilidad de demostrar cuándo efectuó la compra. En este caso, su recibo de compra será la prueba apropiada.