



Loving music

Satisfy

Bras de lecture

Instructions d'utilisation (pour tous les bras de lecture Satisfy)



Satisfy Carbon DW



Satisfy Black

Made in Germany

Hi-Fi Components **clearaudio electronic** GmbH

Spardorfer Str. 150 ● D-91054 Erlangen ● Tel. +49(0) 1805/059595 ● FAX +49(0) 09131/51683
www.clearaudio.de ● www.analogshop.de ● info@clearaudio.de / copyright clearaudio© 2012

Version 1.1_23.02.12_F

Chers mélomanes,

Nous vous remercions d'avoir acheté un bras de lecture **clearaudio** Satisfy.
La qualité de fabrication de ce bras de lecture répond aux plus hauts standards de tolérance et de qualité.

Veillez à consulter ces instructions d'utilisation afin de vous assurer d'installer correctement, d'éviter d'endommager et d'entretenir correctement votre bras de lecture **clearaudio** Satisfy, qui vous procurera de longues années de plaisir musical.

Votre **Clearaudio** team

Avertissements

- Ne pas exposer à la pluie ou à l'humidité
- Ne pas enlever le capot de protection
- Ne rien insérer à l'intérieur des trous de ventilation
- Ne pas manipuler le câble secteur avec les mains humides
- Ne pas placer une source de flammes, telle qu'une bougie, à proximité

Marquage CE



COPYRIGHT

L'enregistrement et la reproduction d'un disque peuvent être soumis à autorisation. Pour plus d'informations, veuillez vous référer à :

- copyright act 1956
- dramatic and musical performers act 1958
- performers protection acts 1963 et 1972
- toute loi ou article de loi se referant au sujet.

Instructions d'utilisation

4 – 10

Contenu

1. Contenu de l'emballage	4
2. Montage du bras de lecture Satisfy	5
3. Entretien	9
5. Caractéristiques techniques	10
6. Garantie et informations	20

1. Contenu de l'emballage

Le bras de lecture Satisfy est livré dans un emballage spécialement conçu pour assurer son transport dans les meilleures conditions. Assurez-vous de la conformité du contenu tel que décrit par cette illustration et la liste ci-dessous :

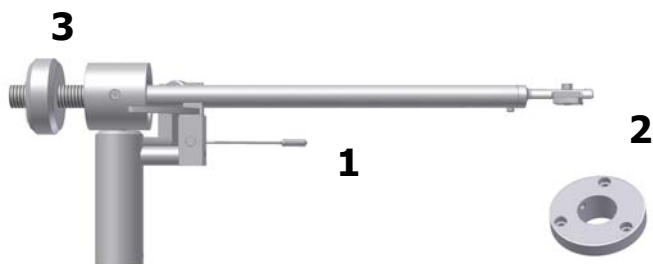

1.	Bras Satisfy en fibres de carbone et câble Sixstream ou boîtier de connexion RCA	5.	Vis allen : - 3 x M4 x 10 - 2 x vis sans tête M6 x 8
2.	Base du bras de lecture Satisfy	6.	Espaceur/ poids pour la cellule
3.	Contrepoids clearaudio Turbo Weight	7.	Non illustré : clearaudio mode d`emploi, carte de Garantie à qualité, Formulaire service
4.	Clé allen: - 3,00 mm - 2,5 mm - 1,5 mm Tournevis		

2. Montage du bras de lecture

Montez la base du bras de lecture sur l'embase du bras (M4X10).
Installez la base comme indiqué sur l'illustration (vis rouges).

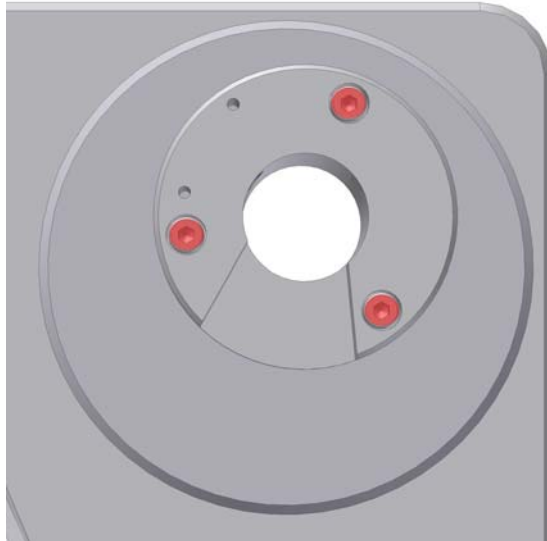

illustration 1: montage de la base du bras de lecture

Faites attention à insérer précautionneusement les câbles et le bras de lecture dans l'embase en veillant à ne pas endommager les connexions. Fixez ensuite le bras de lecture avec les deux vis sur les côtés droit et gauche, en serrant légèrement afin de pouvoir ajuster le réglage aux étapes suivantes.



illustration 2: montage du bras de lecture sur l'embase

Assurez-vous que la distance entre l'axe du plateau et le point de pivot du bras de lecture est exactement de 222mm.

Vous trouverez la position exacte en ajustant l'emplacement de l'embase. Une fois le réglage exact et précis trouvé, serrez les vis de l'embase. Pour ce réglage, vous pouvez aussi utiliser le gabarit d'alignement de la cellule.

Pour assurer un réglage précis du bras de lecture, la cellule doit être montée.

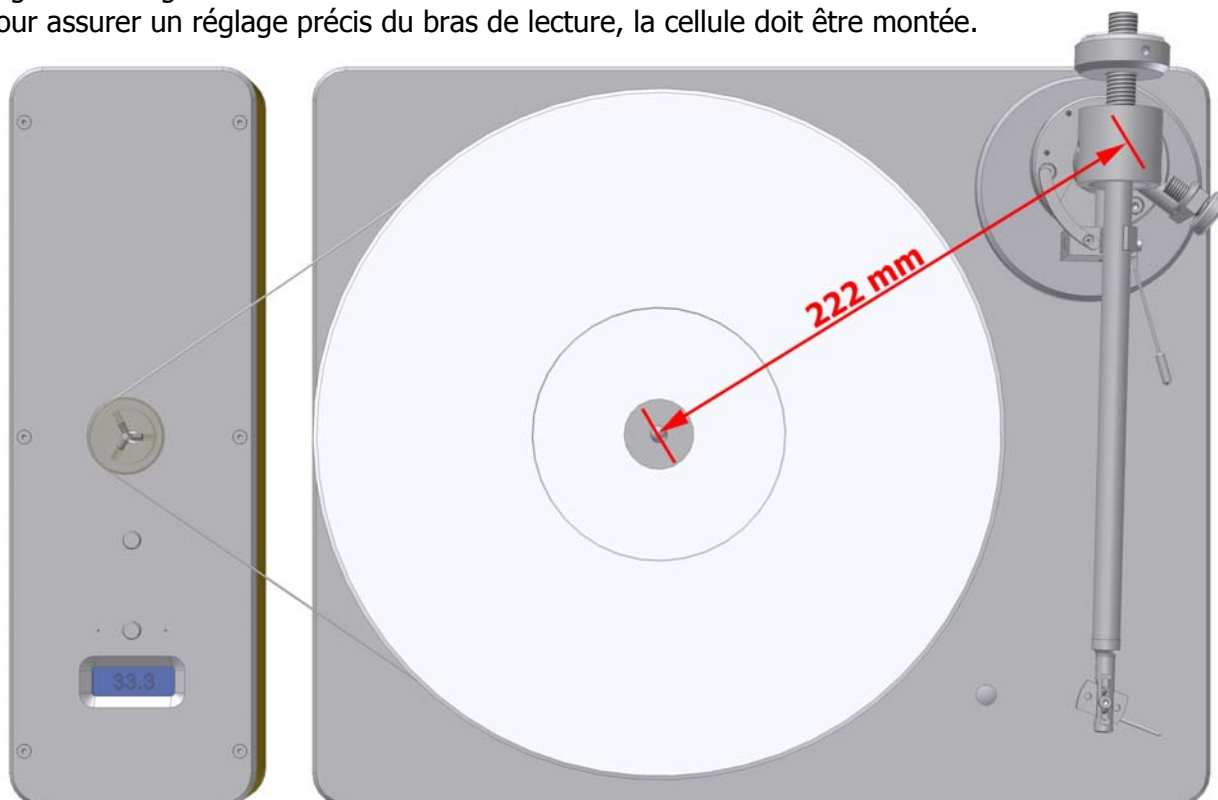

illustration 3: distance entre l'axe du plateau et le point de pivot

La hauteur du bras (VTA) peut être ajustée en desserrant les deux vis sur le côté de l'embase du bras de lecture (Illustrations 4 et 5). Une fois desserré, vous pouvez monter ou descendre le bras pour obtenir la hauteur souhaitée. Resserrez ensuite les vis. Vérifiez à nouveau la force de suivi après cette procédure. Veillez à ce que le tube du bras de lecture soit bien parallèle au bord du châssis de la platine.



illustration 4: réglage de la hauteur du bras (VTA)

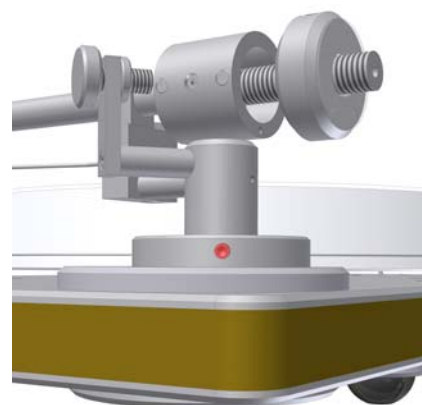

illustration 5: réglage de la hauteur du bras (VTA)

Le réglage de l'azimuth est rendu possible par la présence d'une petite (1,5mm) vis Allen (en rouge sur l'illustration) sous le bras de lecture à l'endroit où la coquille de la cellule de lecture se joint au tube en carbone du bras de lecture.
Une fois cette vis desserrée, vous pouvez tourner légèrement la coquille dans une direction ou l'autre. N'oubliez pas de resserrer la vis lorsque vous avez trouvé le réglage adéquat.



illustration 6: réglage de l'azimuth

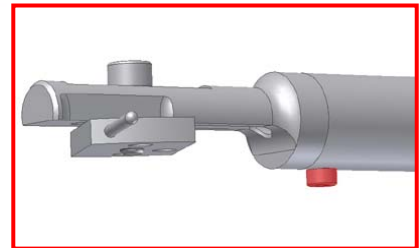

illustration 7: vis pour le réglage de la coquille

Insérez le contrepois sur le tube du bras de lecture. Vous pouvez ajuster la force d'appui de votre cellule de lecture en tournant le contrepois (comme sur l'illustration suivante) (**flèche verte = davantage de force d'appui / flèche rouge = moins de force d'appui**).

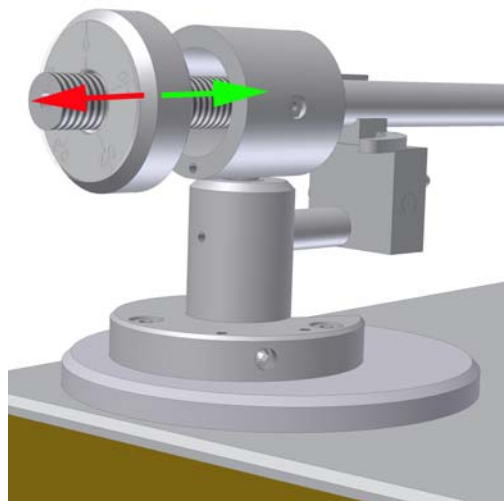

illustration 8: réglage de la force d'appui

Vous pouvez maintenant régler l'antiskating, qui dépend aussi de la force d'appui et de la forme du diamant.

Réglage de l'antiskating		force d'appui		position de la vis d'antiskating
minimal antiskating	→	10 – 15mN	→	voir illustration 1
moyen antiskating	→	15 – 20mN	→	voir illustration 2
maximal antiskating	→	20mN et davantage	→	voir illustration 3

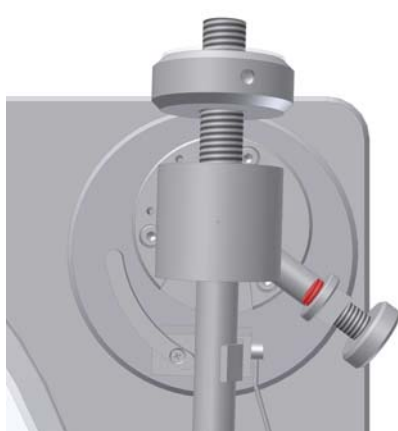

Illustration 1
(Antiskating minimal)
illustration 9-11: réglage de l'antiskating

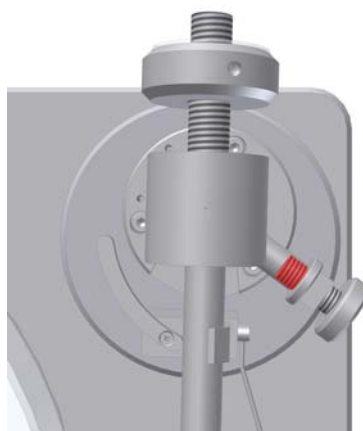

Illustration 2
(Antiskating moyen)



Illustration 3
(Antiskating maximal)

L'installation générale est maintenant terminée.

Connectez votre bras de lecture Satisfy à la sortie phono de votre préamplificateur phono. (Pour plus d'informations sur les préamplificateurs phono et câbles, consultez notre site Internet www.clearaudio.de)

Attention :

Pensez à manœuvrer le lève-bras de temps à autre, surtout si vous deviez rester sans utiliser votre bras Satisfy pendant une longue période. Ceci assurera le maintien d'une bonne lubrification évitera un blocage lors de l'utilisation suivante.

Vous êtes maintenant prêts à écouter vos disques vinyles.

Clearaudio vous souhaite un grand plaisir d'écoute avec votre nouveau bras de lecture Satisfy.

3. Entretien

Si vos produits **Clearaudio** nécessitent un entretien ou une réparation, contactez votre revendeur ou distributeur le plus proche ou directement **Clearaudio**. Nous vous fournirons les coordonnées de votre distributeur le plus proche.

Veillez à conserver l'emballage d'origine. Il vous servira pour expédier ou transporter vos produits **Clearaudio**. Toute autre question concernant les produits **Clearaudio** peuvent être adressées à votre distributeur ou directement à **Clearaudio** à l'adresse suivante:

clearaudio electronic GmbH
Spardorfer Str 150
91054 Erlangen
Germany

Tel/Phone: +49-(0)1805/059595

www.clearaudio.de
www.analogshop.de
info@clearaudio.de

4. Caractéristiques techniques

handmade
 in
 germany

Modèle Satisfy	Aluminium pour platine Emotion	Aluminium	Carbon	Ebony / Satiné
Poids du bras:	215 g	350 g	335 g	350 g
Equilibre de la cellule	2.5g – 17g	2.5g – 17g	2.5g – 17g	2.5g – 17g
Le trou de montage du bras de lecture est basé sur Linn				
Points nuls:	Int: 66,00 mm Ext: 120,9 mm	Int: 66,00 mm Ext: 120,9 mm	Int: 66,04 mm Ext: 120,9 mm	Int: 66,04 mm Ext: 120,9 mm
Câble:	Prises RCA	Clearaudio directwire 1 m depuis le bras de lecture: Capacité: 156pF/m Induction: 0,52µH/m Résistance: 0,46Ω/m	Clearaudio directwire 1 m depuis le bras de lecture: Capacité: 156pF/m Induction: 0,52µH/m Résistance: 0,46Ω/m	Clearaudio directwire 1 m depuis le bras de lecture: Capacité: 156pF/m Induction: 0,52µH/m Résistance: 0,46Ω/m
Déport:	17,31 mm	17,31 mm	17,31 mm	17,31 mm
Longueur totale:	302 mm	302 mm	302 mm	302 mm
Longueur du bras:	9 inches (exact 239,31 mm)	9 inches (exact 239,31 mm)	9 inches (exact 239,31 mm)	9 inches (exact 239,31 mm)
Distance au pivot	222 mm	222 mm	222 mm	222 mm
Angle d'inclinaison:	23,00°	23,00°	23,00°	23,00°
Angle d'inclinaison max. par rapport au diamètre :	0,123 °/cm	0,123 °/cm	0,123°/cm	0,123°/cm
Facteur skating à un diamètre de 62,9mm et 126,9mm:	0,43	0,43	0,43	0,43
Montage de type:		Linn	Linn	Linn
Garantie*:		2 ans	2 ans	2 ans

Les illustrations et les informations techniques sont sujettes à modification à tout moment et n'engagent aucunement le fabricant.

* seulement si la carte de garantie est correctement remplie et retournée à **clearaudio**

Version: Février 2012

Pour bénéficier de la garantie **clearaudio** il est nécessaire de compléter et retourner la carte d'enregistrement de votre produit **clearaudio** dans les deux semaines suivant sa date d'achat. La garantie **clearaudio** de deux ans ne s'applique qu'aux produits retournés dans leur emballage d'origine.

ENGLISH

WARRANTY

For warranty information, contact your local clearaudio distributor.

RETAIN YOUR PURCHASE RECEIPT

Your purchase receipt is your permanent record of a valuable purchase.

It should be kept in a safe place to be referred to as necessary for insurance purposes or when corresponding with clearaudio.

IMPORTANT

When seeking warranty service, it is the responsibility of the consumer to establish proof and date of purchase. Your purchase receipt or invoice is adequate for such proof.

FOR U.K. ONLY

This undertaking is in addition to a consumer's statutory rights and does not affect those rights in any way.

FRANÇAIS

GARANTIE

Pour des informations sur la garantie, contacter le distributeur local clearaudio.

CONSERVER L'ATTESTATION D'ACHAT

L'attestation d'achat est la preuve permanente d'un achat de valeur. La conserver en lieu sûr pour s'y reporter aux fins d'obtention d'une couverture d'assurance ou dans le cadre de correspondances avec clearaudio.

IMPORTANT

Pour l'obtention d'un service couvert par la garantie, il incombe au client d'établir la preuve de l'achat et d'en corroborer la date. Le reçu ou la facture constituent des preuves suffisantes.

DEUTSCH

GARANTIE

Bei Garantiefragen wenden Sie sich bitte zunächst an Ihren clearaudio-Händler.

Heben Sie Ihren Kaufbeleg gut auf.

WICHTIG!

Die Angaben auf Ihrer Quittung erlauben uns die Identifizierung Ihres Gerätes und belegen mit dem Kaufdatum die Dauer Ihrer Garantie-Ansprüche.

Für Serviceleistungen benötigen wir stets die Gerätenummer.

Diese finden Sie auf dem Typenschild auf der Rückseite des Gerätes oder auf dem Tonarm sowie in der beigelegten Garantie-Registrierkarte.

NEDERLANDS

GARANTIE

Voor inlichtingen omtrent garantie dient u zich tot uw plaatselijke clearaudio.

UW KWITANTIE, KASSABON E.D. BEWAREN

Uw kwitantie, kassabon e.d. vormen uw bewijs van aankoop van een waardevol artikel en dienen op een veilige plaats bewaard te worden voor evt, verwijzing bijv, in verbend met verzekering of bij correspondentie met clearaudio.

BELANGRIJK

Bij een evt, beroep op de garantie is het de verantwoordelijkheid van de consument een gedateerd bewijs van aankoop te tonen. Uw kassabon of factuur zijn voldoende bewijs.

ITALIANO

GARANZIA

L'apparecchio è coperto da una garanzia di buon funzionamento della durata di un anno, o del periodo previsto dalla legge, a partire dalla data di acquisto comprovata da un documento attestante il nominativo del Rivenditore e la data di vendita. La garanzia sarà prestata con la sostituzione o la riparazione gratuita delle parti difettose.

Non sono coperti da garanzia difetti derivanti da uso improprio, errata installazione, manutenzione effettuata da personale non autorizzato o, comunque, da circostanze che non possano riferirsi a difetti di funzionamento dell'apparecchio. Sono inoltre esclusi dalla garanzia gli interventi inerenti l'installazione e l'allacciamento agli impianti di alimentazione.

Gli apparecchi verranno riparati presso i nostri Centri di Assistenza Autorizzati. Le spese ed i rischi di trasporto sono a carico del cliente. La casa costruttrice declina ogni responsabilità per danni diretti o indiretti provocati dalla inosservanza delle prescrizioni di installazione, uso e manutenzione dettagliate nel presente manuale o per guasti dovuti ad uso continuato a fini professionali.

ESPAÑOL

GARANTIA

Para obtener información acerca de la garantía póngase en contacto con su distribuidor clearaudio.

GUARDE SU RECIBO DE COMPRA

Su recibo de compra es su prueba permanente de haber adquirido un aparato de valor, Este recibo deberá guardarlo en un lugar seguro y utilizarlo como referencia cuando tenga que hacer uso del seguro o se ponga en contacto con clearaudio.

IMPORTANTE

Cuando solicite el servicio otorgado por la garantía el usuario tiene la responsabilidad de demostrar cuándo efectuó la compra. En este caso, su recibo de compra será la prueba apropiada.